

ARMARIO 2 PUERTAS + 2 CAJONES EXTERIORES

M □ B L E B ◯

DESGLOSE DE PIEZAS

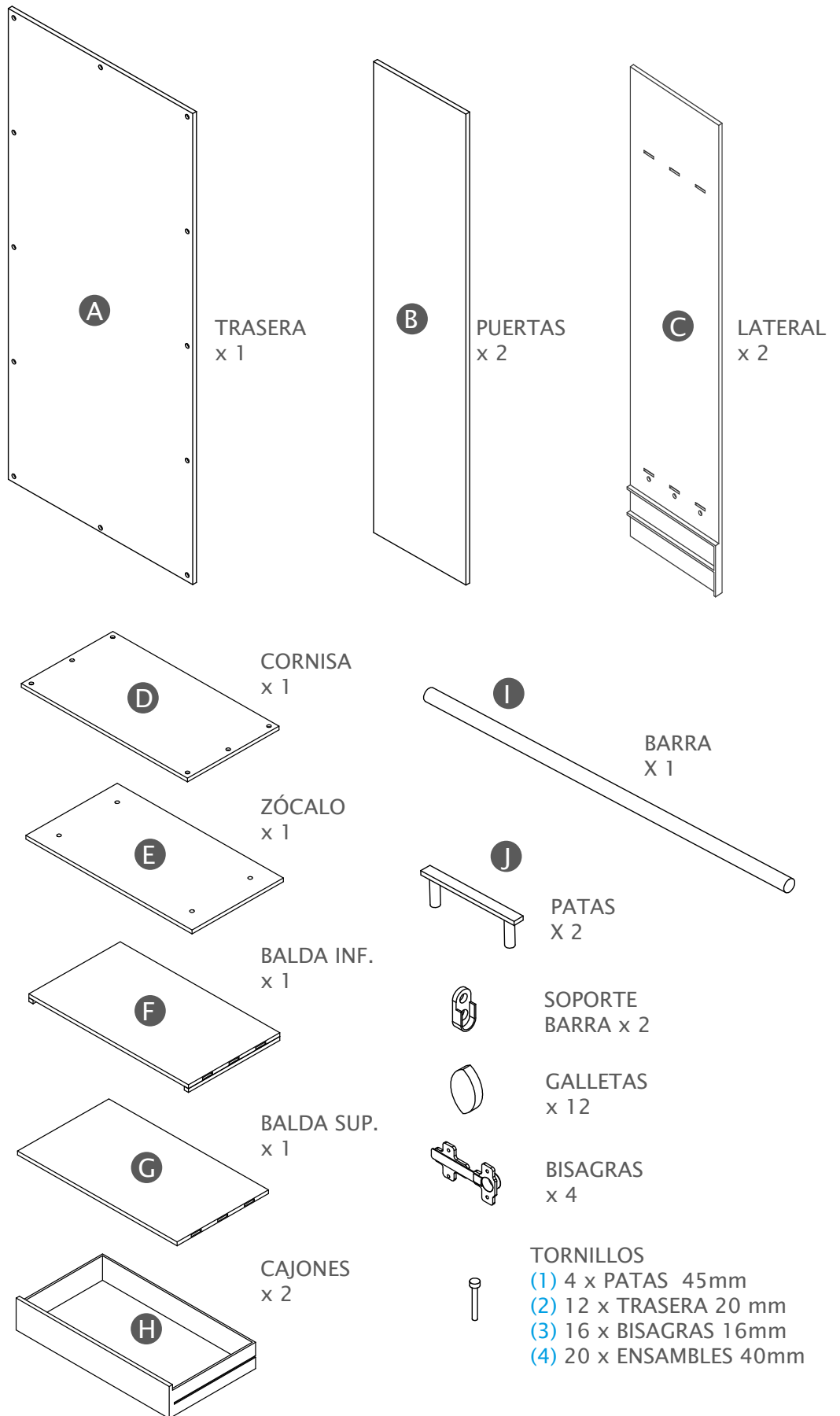

MONTAJE DEL ARMARIO

- 1 Visualización de todas las piezas.

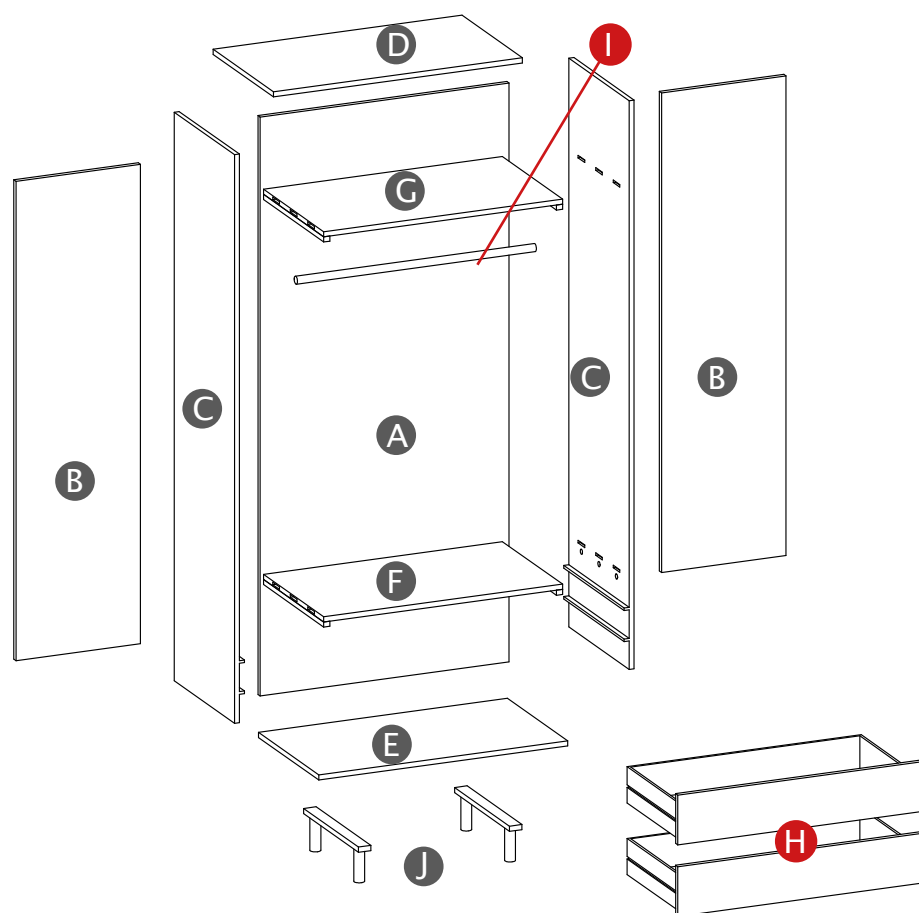

- 2 Utilizar las galletas y 6 tornillos para Ensamblar (4) para ensamblar las baldas.

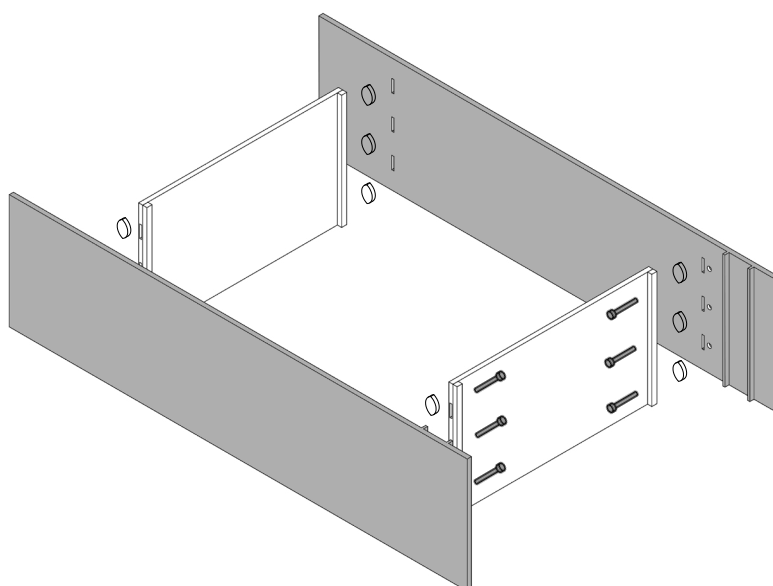

- 3 Utilizar 12 tornillos de Ensamblados (4) para ensamblar las baldas.

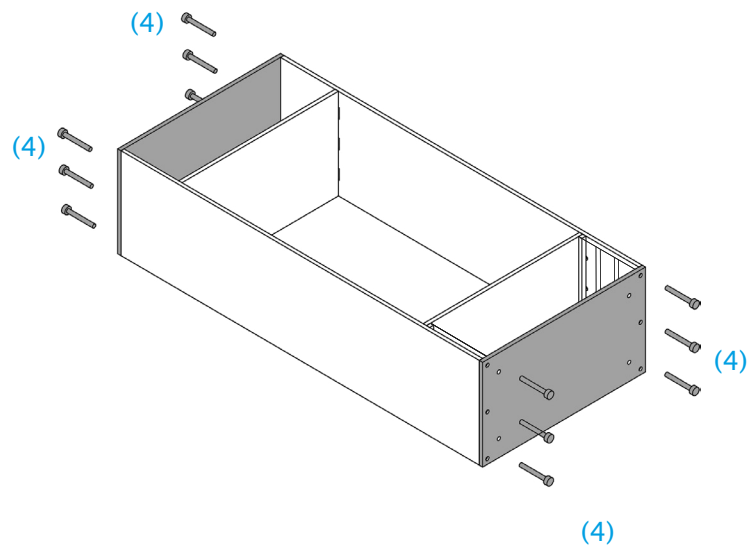

- 4 Utilizar los 12 tornillos de Trasera (2) para ensamblar todo el armario.

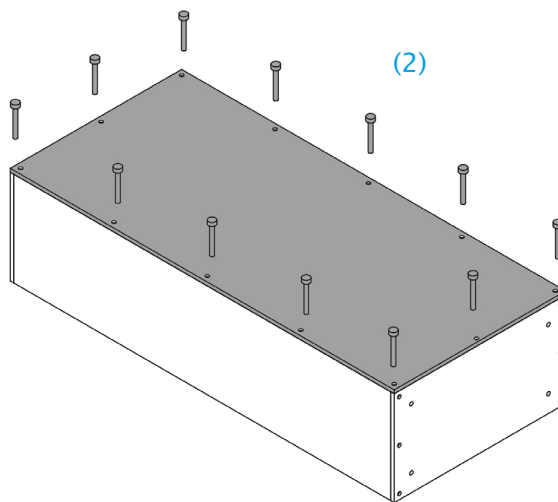

- 5 Utilizar los 4 tornillos de Patas (1) para atornillar las patas al armario.

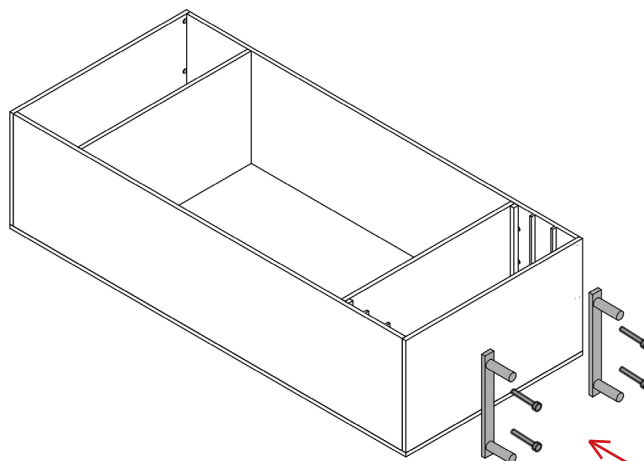

- 6 Levantar armario para montar puertas y la barra colgadora.

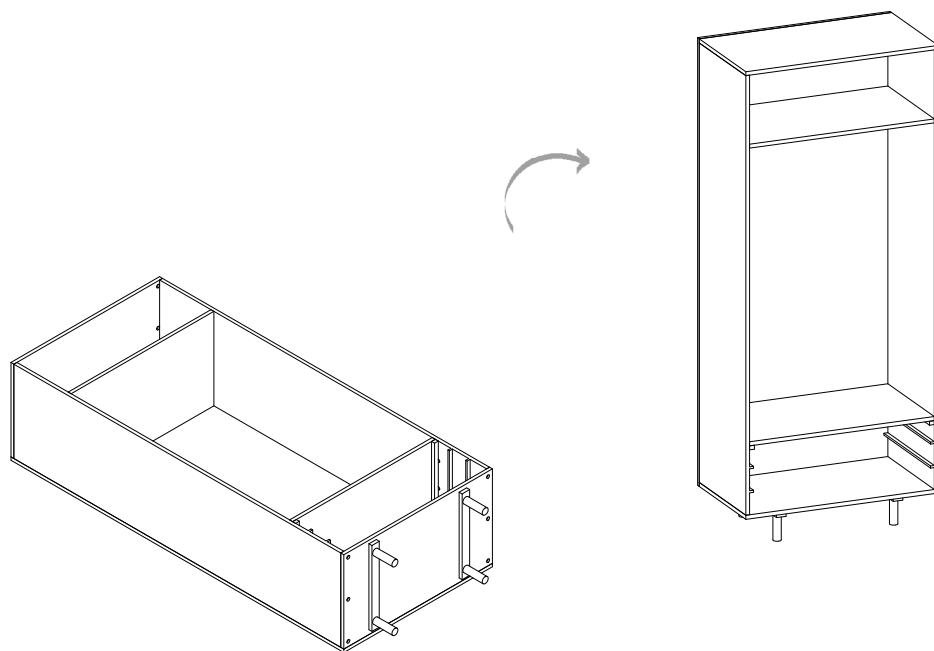

- 7 Atornillar bisagras a puertas y estructuras laterales con los 16 tornillos Bisagras (3) y colocar puertas.

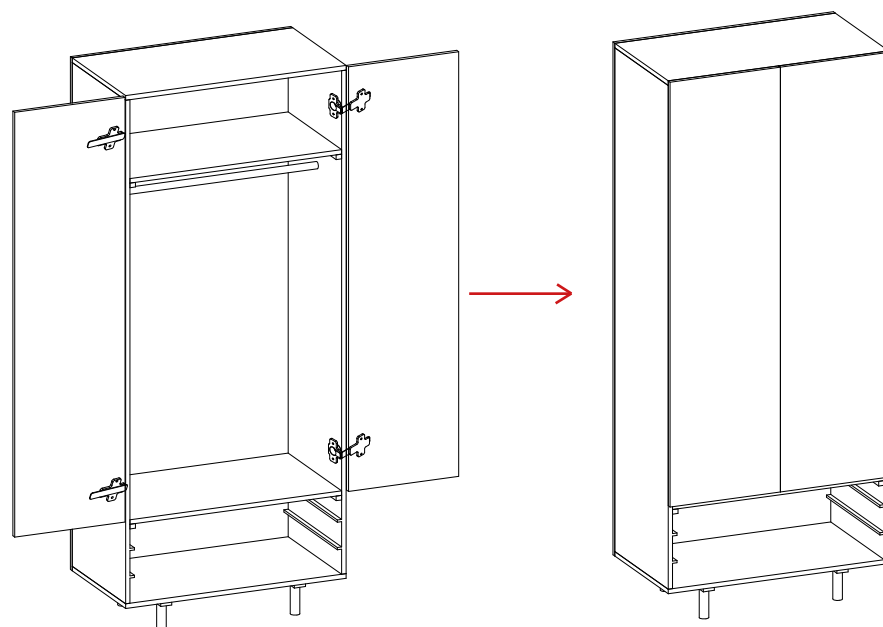

*Para ajuste de bisagras visitar: https://www.youtube.com/watch?v=4pCr_4BuH1w

- Finalizamos con el atornillado del soporte de la barra con 2 tornillos de Ensamblados (4), colocamos la barra y encajamos los cajones en sus respectivos rieles.

